

Die drei Drehgestell-Plattformwagen B 2245-2247 sind heute Bestandteil vieler RhB-Nostalgiezüge - ob hinter Dampfloks oder einer der Stangenelloks. Die ab 1956 als B 2245-2249 bezeichneten Vierachser wurden 1928 für die Arosalinie als C4 51-54 in Dienst gestellt. 1985 unterzog man drei der Wagen einer Modernisierung. Dabei entfernte man auch die nur für die Arosalinie benötigte Dachrutenkupplung. Neben Einsätzen in Nostalgiezügen nutzte man sie anfangs in der Winterhochsaion auch für Schlittelzüge Bergün-Preda.

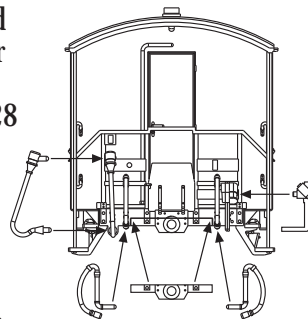

**BEMO**  
 Modelleisenbahnen GmbH u. Co

Stuttgarter Strasse 59  
 D-73066 UHINGEN  
 Fax 0 71 61 - 3 89 98 - 10  
[www.bemo-modellbahn.de](http://www.bemo-modellbahn.de)

3235

Ersatzteile:

Radsatz H0e (10 St.)	5001 000	Standardkupplung ANA (10 St.)	5300 205
Radsatz H0m (10 St.)	5201 000	Kurzkupplungsadapter (10 St.)	5400 215
Zurüstteile	4735 000 1	Kurzkupplungskopf (10 St.)	5400 000

